

# Art. 85L-40.ST

# Art. 85L-50.ST

# Art. 85L-65.ST



**COMUNELLOGATE**

12/21 Rev.00

UNI/EN ISO9001 - UNI/EN ISO14000

© 2021 - Fratelli Comunello Spa - All right reserved  
Via Cassola, 64 - 36027 Rosà (VI) - Italy

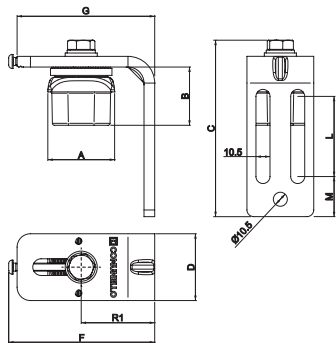

Art.	Code	A mm	B mm	C mm	D mm	RT	F mm	G mm	L mm	M mm	Icon
85L-40.ST	040 10801621 001	40	36	132	50	55-85	109,3	103	60	30	2, 2,094
85L-50.ST	050 10801622 001	50	43,5	132	50	55-85	109,3	103	60	30	2, 2,49
85L-65.ST	065 10801623 001	65	58	150	65	68-100	125	125	70	28	2, 4,45

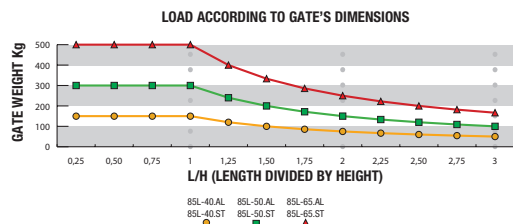

**ITA**  
**IMPIEGO:** Cardine regolabile per cancelli a battente con tubolare quadro.  
**TIPO:** Cardine superiore a cuscinetto.  
**FISSAGGIO:** A fissare su pilastro. Il cardine permette la regolazione anche a installazione avvenuta.  
**MATERIALE:** Acciaio Zincato elettroliticamente.  
**RICICLO:** Smaltire come materiale ferroso secondo le leggi vigenti nel paese di installazione.  
**PARTI SOGGETTE AD USURA:** Cuscinetto.  
**AVVERTENZE:** Il costruttore si riserva di modificare senza preavviso le caratteristiche del prodotto secondo le proprie esigenze. Il costruttore non risponde di modifiche anche parziali del prodotto e le prestazioni dichiarate sono valide solo se si seguono le modalità di installazione eseguite da personale qualificato.

CARATTERISTICHE TECNICHE				
	85L-40.ST	85L-50.ST	85L-65.ST	
PESO PEZZO	1,047 Kg	1,245 Kg	2,225 Kg	
PORTATA (P) L/H=1	150 Kg (con cardine inferiore 87L-40.ST)	300 Kg (con cardine inferiore 87L-50.ST)	500 Kg (con cardine inferiore 87L-65.ST)	
CADENZA MANUTENZIONI				
CASA PRIVATA	AZIENDA	MAGAZZINO	CONDOMINIO <20 UNITA'	CONDOMINIO >20 UNITA'
1 ANNO*	1 ANNO*	1 ANNO*	6 MESI*	6 MESI*
Verificare l'usura del cardine. Verificare il serraggio delle viti superiori. Verificare il fissaggio dei tasselli. Verificare le saldature e l'orizzontalità dell'anta. *Lo schema riportato è relativo ad un ambiente di lavoro normale (non ambiente marino o particolarmente aggressivo).				

**EN**  
**USE:** Adjustable hinge for swing gates with square tubular.  
**TYPE:** Upper hinge with bearing  
**FIXING:** To fixing to the pillar. The support enables hinge adjustment even after installation.  
**MATERIAL:** Electro galvanised steel.  
**RECYCLING:** Disposal as ferrous material in accordance with the current laws in the country of installation.  
**PARTS SUBJECT TO WEAR:** Bearing.  
**IMPORTANT:** The manufacturer reserves the right to modify the characteristics of the product as required without notice. The manufacturer declines any liability for even partial modifications to the product, and the declared performance values are valid only if the installation procedures are carried out by qualified personnel.

TECHNICAL CHARACTERISTICS				
	85L-40.ST	85L-50.ST	85L-65.ST	
WEIGHT OF PART	1,047 Kg	1,245 Kg	2,225 Kg	
LOAD-BEARING CAPACITY (P) L/H=1	150 Kg (with bottom hinge 87L-40.ST)	300 Kg (with bottom hinge 87L-50.ST)	500 Kg (with bottom hinge 87L-65.ST)	
MAINTENANCE FREQUENCY				
PRIVATE HOME	BUSINESS	WAREHOUSE	CONDOMINIUM <20 UNITS	CONDOMINIUM >20 UNITS
1 YEAR *	1 YEAR *	1 YEAR *	6 MONTHS *	6 MONTHS *
Check hinge wear. Check tightening of upper screws. Check fixing of plugs. Check welds and horizontality of sash. *The scheme refers to a normal workplace (not marine or particularly aggressive environments).				

**FRA**  
**UTILISATION :** Gond réglable pour portails battants à tube carré.  
**TYPE :** Gond supérieur à roulement.  
**FIXATION :** A fixer sur pilier. Le gond permet un réglage même après l'installation.  
**MATIERE:** Acier Zingué électrolytiquement.  
**RECYCLAGE:** Eliminer comme matériel ferreux selon les lois en vigueur dans le pays d'installation.  
**PARTIES SUJETTES A USURE:** Roulement.  
**AVERTISSEMENT:** Le constructeur se réserve le droit de modifier sans préavis les caractéristiques du produit selon ses propres exigences. Le constructeur ne répond pas des modifications même partielles du produit et les performances déclarées ne sont valables que si l'on respecte les modalités d'installation effectuées par du personnel qualifié.

CARACTERISTIQUES TECHNIQUES				
	85L-40.ST	85L-50.ST	85L-65.ST	
POIDS PIECE	1,047 Kg	1,245 Kg	2,225 Kg	
PORTEE (P) L/H=1	150 Kg (avec gond inférieur 87L-40.ST)	300 Kg (avec gond inférieur 87L-50.ST)	500 Kg (avec gond inférieur 87L-65.ST)	
FREQUENCE ENTRETIENS				
MAISON PARTICULIER	ENTREPRISE	DEPOT	IMMEUBLE <20 UNITES	IMMEUBLE >20 UNITES
1 AN*	1 AN*	1 AN*	6 MOIS*	6 MOIS*
Vérifier l'usure du gond. Vérifier le serrage des vis supérieures. Vérifier le fixation des chevilles. Vérifier les soudures et l'horizontalité de la porte. *Le schéma se rapporte à un milieu de travail normal (pas un milieu marin ni particulièrement agressif).				

**ESP**  
**USO:** bivelo regulable para cancelas batientes con tubular cuadrado  
**TIPO:** bivelo superior con cojinete  
**FUJACIÓN:** Para fijación al pilar. El soporte permite el ajuste de los bivelos incluso después de la instalación.  
**MATERIAL:** Acero Galvanizado por electrolisis.  
**RECICLAJE:** Eliminar como material de hierro según las leyes vigentes en el país donde se instala.  
**PARTES SUJETAS A DESGASTE:** Cojinete.  
**ADVERTENCIAS:** El fabricante se reserva el derecho de modificar sin previo aviso las características del producto según sus propias exigencias. El fabricante no responde por modificaciones, inclusive parciales del producto y las prestaciones declaradas son válidas sólo si se siguen las modalidades de instalación realizadas por personal cualificado.

CARACTERÍSTICAS TÉCNICAS				
	85L-40.ST	85L-50.ST	85L-65.ST	
PESO PIEZA	1,047 Kg	1,245 Kg	2,225 Kg	
RESISTENCIA ÚTIL (P) L/H=1	150 Kg (con quicio inferior 87L-40.ST)	300 Kg (con quicio inferior 87L-50.ST)	500 Kg (con quicio inferior 87L-65.ST)	
CADENCIA MANTENIMIENTOS				
CASA PARTICULAR	EMPRESA	ALMACÉN	INMUEBLE EN CONDOMINIO <20 UNIDADES	INMUEBLE EN CONDOMINIO >20 UNIDADES
1 ANNO*	1 ANNO*	1 ANNO*	6 MESI*	6 MESI*
Verificar el desgaste del quicio. Verificar el apretamiento de los tornillos superiores. Verificar la fijación de los tacos. Verificar las soldaduras y la horizontalidad de la puerta. *El presente esquema es relativo a un ambiente normal de trabajo (no ambiente marino o especialmente agresivo).				

**DE**  
**GEBRAUCH:** Verstellbares Angel für Flügeltore mit Vierkantröhre.  
**TYP:** Obere Angel mit Lager  
**BEFESTIGUNG:** An der Stahlpfosten zu befestigen. Die Angel ermöglicht eine Anpassung auch nach der Installation.  
**WERKSTOFF:** Elektrolytisch verzinkter Stahl.  
**RECYLING:** Entsorgung als Eisenschrott nach Vorgabe der am Installationsort geltenden Gesetzgebung.  
**VERSCHLEISSTEILE:** Lager.  
**WICHTIGE HINWEISE:** Der Hersteller behält sich das Recht vor, die Produkteigenschaften nach seinem Dafürhalten ohne Vorankündigung zu ändern. Der Hersteller haftet nicht für die am Produkt durchgeführten Änderungen. Die angegebenen Leistungen haben nur dann Gültigkeit, wenn die Installation von qualifiziertem Fachpersonal ausgeführt worden ist.

TECHNISCHE DATEN			
	85L-40.ST	85L-50.ST	85L-65.ST
STÜCKGEWICHT	1,047 Kg	1,245 Kg	2,225 Kg
TRAGFÄHIGKEIT L/H=1	150 kg (mit unterer Angel 87L-40.ST)	300 kg (mit unterer Angel 87L-50.ST)	500 kg (mit unterer Angel 87L-65.ST)
WARTUNGSPLAN			
WOHNHAUS	FIRMA	LAGER	WOHNHAUS <20 WOHNUNGEN
1 JAHR*	1 JAHR*	1 JAHR*	6 MONATE*
Den Verschleiß der Angel prüfen. Den Anzug der oberen Schrauben prüfen. Die Befestigung der Dübel prüfen. Die Schweißnähte und die waagrechte Ausrichtung vom Torflügel prüfen. * Die Angaben beziehen sich auf einen Standort mit normaler Belastung (nicht in der Nähe von Salzwasser oder mit besonders aggressiven Bedingungen).			

**RUS**  
**ПРИМЕНЕНИЕ:** Петля для распашных ворот из стали.  
**ТИП:** Верхняя подшипниковая петля.  
**КРЕПЛЕНИЕ:** Зафиксировать на бетонной стойке. Суппорт позволяет отрегулировать петлю даже после произведенной установки.  
**МАТЕРИАЛ:** Оцинкованная электролитическим способом сталь.  
**ПЕРЕРАБОТКА:** Переработать, как железный материал на основе действующего законодательства страны, где производится монтаж.  
**ДЕТАЛИ, ПОДВЕРЖЕННЫЕ ИЗНОСУ:** подшипник.  
**ПРЕДУПРЕЖДЕНИЯ:** Производитель, при возникновении необходимости, оставляет за собой право изменять характеристики изделия без предварительного уведомления. Производитель не несет ответственность за внесение полных или частичных изменений в конструкцию изделия, действительными считаются только те действия, которые были выполнены квалифицированным персоналом и в соответствии с установленными правилами монтажа.

ТЕХНИЧЕСКИЕ ХАРАКТЕРИСТИКИ				
	85L-40.ST	85L-50.ST	85L-65.ST	
ВЕС 1 ЕДИНИЦЫ	1,047 кг	1,245 кг	2,225 кг	
НАГРУЗКА(Р) L/H=1	150 кг (с нижней петлей 87L-40.ST)	300 кг (с нижней петлей 87L-50.ST)	500 кг (с нижней петлей 87L-65.ST)	
ПЕРИОДИЧНОСТЬ ТЕХОБСЛУЖИВАНИЯ				
ЧАСТНЫЙ ДОМ	ПРЕДПРИЯТИЕ	СКЛАД	БОЛЬШОЙ ЖИЛОЙ ДОМ <20 КВАРТИР	БОЛЬШОЙ ЖИЛОЙ ДОМ >20 КВАРТИР
1 ГОД *	1 ГОД *	1 ГОД *	6 МЕСЯЦЕВ*	6 МЕСЯЦЕВ*
Проверить износ петли. Проверить затягивание верхних болтов. Проверить крепление вкладышей. Проверить сварные швы и горизонтальность створки. * Параметры данной таблицы предусмотрены для нормального рабочего помещения (не для объектов вблизи моря или с другими агрессивными факторами)				

